

R-Go HE Basic

RGOHEBAMRWL

English manual	p.2
Deutsches Handbuch	p.10
Manuel en français	p.18
Nederlandse handleiding	p.26

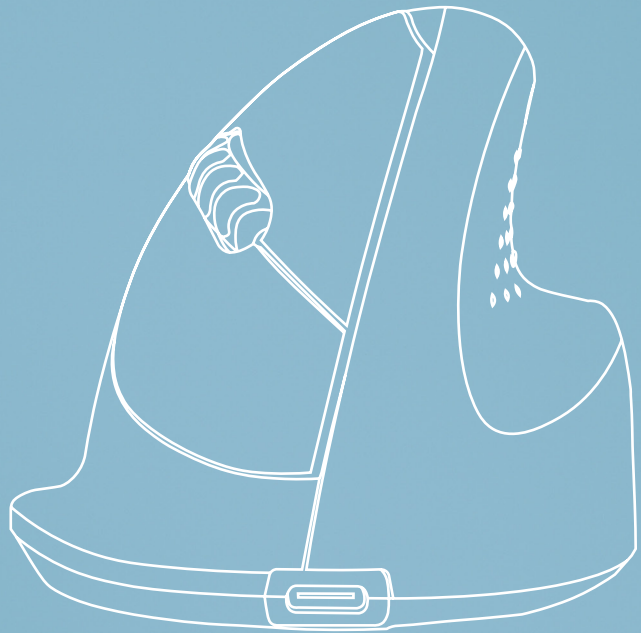

ergonomic mouse

R-Go HE Basic

RG0HEBAMRWL

medium | right
Bluetooth connection

Contents

Product overview	5
Setup	6
Maintenance	8
Troubleshooting	9

Congratulations with your purchase!

Our ergonomic R-Go HE Basic has a vertical grip that ensures a natural, relaxed position of your hand and wrist. The mouse stimulates movements from the forearm instead of the wrist, which prevents RSI. This comfortable mouse supports your thumb and fingers and is as lightweight as possible, hereby reducing the muscle tension. HE is the way to a healthy life! #stayfit

System requirements/Compatibility:
Windows XP/Vista/10/11, MacOS

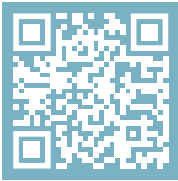

**For more information
about this product,
scan the QR code!**
https://r-go.tools/hebasic_web_en

Product overview

- 01 Connection for charging cable
- 02 Left (primary) button
- 03 Scroll wheel
- 04 Right (secondary) button
- 05 Sensor
- 06 Pair button
- 07 DPI button
- 08 On/off button
- 09 USB cable (for charging only)

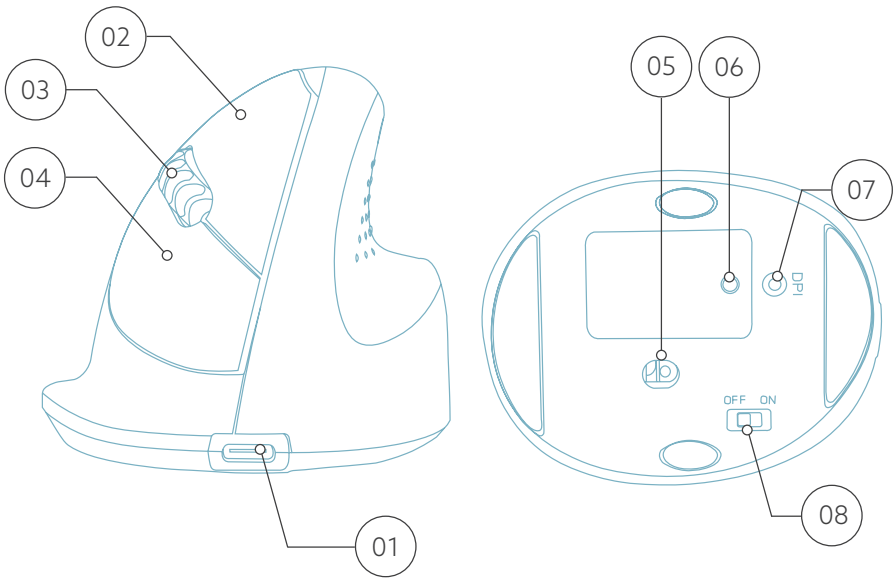
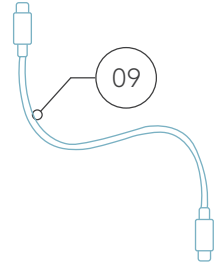

Setup

Windows

- Flip the switch (08) on the bottom to "ON".
- Click the Windows icon on your screen or hit the Windows-button on your keyboard.
- Type in "Bluetooth and other device settings" and click.
- If Bluetooth is not already working, click on the checkbox to turn Bluetooth on.
- In the window that appears click on "Add Bluetooth or other device".
- In the new window, click on the option "Bluetooth".
- Now click the pair button (10) on the bottom of the mouse and click on the new device that appears in the list.
- Your device will now establish a connection with the mouse.
- The next time your device starts up or when you turn the mouse on, just click one of the buttons and the mouse will be connected to your pc.

Note: The mouse buttons work correctly when the mouse settings in Windows are set for right-handed use!

Setup

Mac Os

- Flip the switch **08** on the bottom to "ON".
- Click the Apple icon in the top-left corner of the screen and select "System Preferences".
- In the window that appears click on "Bluetooth".
- If Bluetooth is not already working, select "Turn Bluetooth on".
- Now click the pair button **10** on the bottom of the mouse and click on the new device that appears in the list.
- Your device will now establish a connection with the mouse.
- The next time your device starts up or when you turn the mouse on, just click one of the buttons and the mouse will be connected to your pc.

Note: The mouse buttons work correctly when the mouse settings in MacOs are set for right-handed use!

DPI switch

To change the DPI-mode, click the DPI button **11**.

DPI means Dots Per Inch. With a low DPI, you will have to make larger movements to get the cursor move the same distance on your screen compared to a higher DPI. We recommend a lower DPI setting, so you will move the mouse with your arm instead of your wrist in order to prevent RSI.

Maintenance

- Do not bring the mouse in contact with water. Water could damage the electronic parts inside the mouse. To clean the mouse, disconnect the device from your PC. Do not clean the mouse with alcohol or with water and soap. This will damage the coating of the mouse. If you want to clean the mouse, use a water-based damp cloth.
- Do not remove any of the rubber parts on the bottom of the mouse. You will not be able to place them back and your mouse will not move smoothly as before.
- Do not obstruct the laser on the bottom of the mouse.

Troubleshooting

Is your mouse not working properly, or do you experience problems while using it? Please follow the steps mentioned below.

- Check if the mouse is connected properly (page 4-6).
- Click the 'Pair' button on the bottom of the mouse to start the pairing process. Check if the device appears on the screen. If it does not appear, restart your computer.
- Test the mouse on another device, if it is still not working contact us via info@r-go-tools.com.

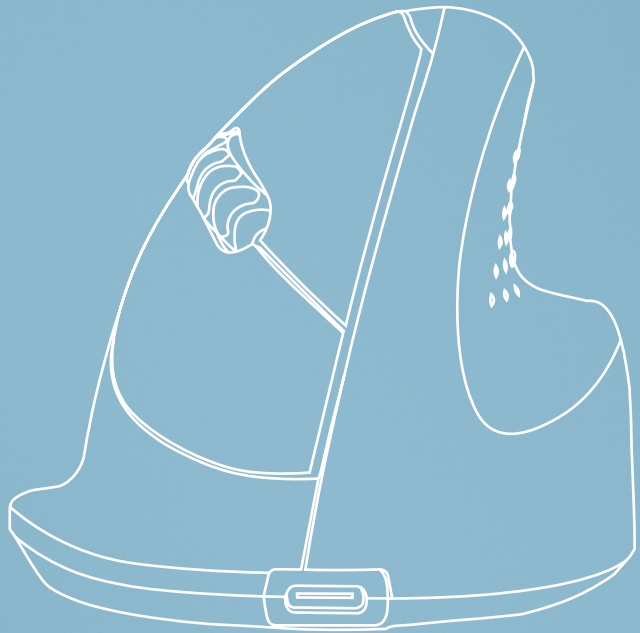

Ergonomische Maus

R-Go HE Basic

RG0HEBAMRWL

mittel | rechts
Bluetooth-Verbindung

Inhalt

Produktübersicht	13
Einrichtung	14
Wartung	16
Fehlersuche	17

Herzlichen Glückwunsch zu Ihrem Kauf!

Unsere ergonomische R-Go HE Basic hat einen vertikalen Griff, der eine natürliche, entspannte Haltung Ihrer Hand und Ihres Handgelenks gewährleistet. Die Maus stimuliert die Bewegungen des Unterarms und nicht des Handgelenks, was RSI vorbeugt. Diese komfortable Maus stützt Ihren Daumen und Ihre Finger und ist so leicht wie möglich, wodurch die Muskelspannung reduziert wird. HE ist der Weg zu einem gesunden Leben! #stayfit

Systemanforderungen/Kompatibilität:
Windows XP/Vista/10/11, MacOS

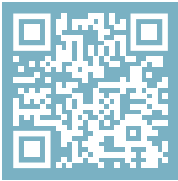

**Für weitere Informationen
über dieses Produkt,
scannen Sie den QR-Code!**
https://r-go.tools/hebasic_web_de

Produktübersicht

- 01 Anschluss für das Ladekabel
- 02 Linke (primäre) Taste
- 03 Scrollrad
- 04 Rechte (sekundäre) Taste
- 05 Sensor
- 06 Pair-Taste
- 07 DPI-Taste
- 08 Ein/Aus-Taste
- 09 USB-Kabel (nur zum Aufladen)

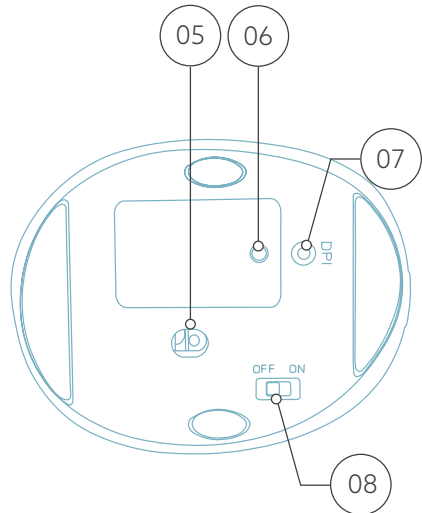
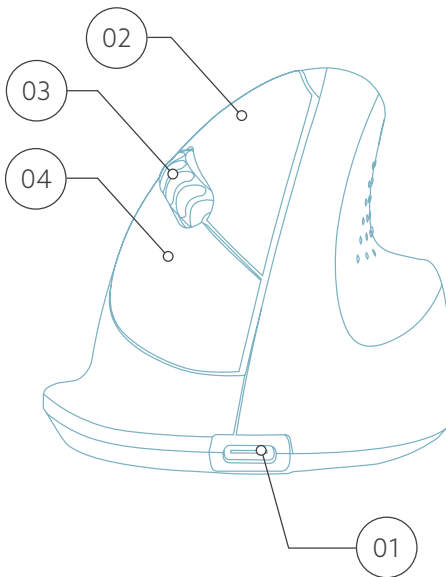
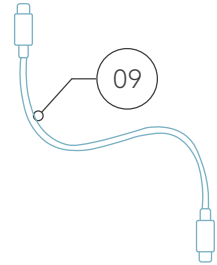

Einrichtung

Windows

- Schieben Sie den Schalter (08) an der Unterseite auf "ON".
- Klicken Sie auf das Windows-Symbol auf Ihrem Bildschirm oder drücken Sie die Windows-Taste auf Ihrer Tastatur
- Geben Sie "Bluetooth und andere Geräteeinstellungen" ein und klicken Sie darauf.
- Wenn Bluetooth noch nicht aktiviert ist, klicken Sie auf das Kontrollkästchen, um Bluetooth einzuschalten.
- In dem nun erscheinenden Fenster klicken Sie auf "Bluetooth oder anderes Gerät hinzufügen".
- Klicken Sie in dem neuen Fenster auf die Option "Bluetooth".
- Klicken Sie nun auf die Schaltfläche Koppeln (10) an der Unterseite der Maus und klicken Sie auf das neue Gerät, das in der Liste erscheint.
- Ihr Gerät wird nun eine Verbindung mit der Maus herstellen.
- Wenn Ihr Gerät das nächste Mal startet oder wenn Sie die Maus einschalten, klicken Sie einfach auf eine der Tasten und die Maus ist mit Ihrem PC verbunden.

Hinweis: Die Maustasten funktionieren richtig, wenn die Mauseinstellungen in Windows für Rechtshänder eingestellt sind!

Einrichtung

Mac Os

- Schieben Sie den Schalter (08) auf der Unterseite auf "ON".
- Klicken Sie auf das Apple-Symbol in der oberen linken Ecke des Bildschirms und wählen Sie "Systempräferenzen".
- In dem sich öffnenden Fenster klicken Sie auf "Bluetooth".
- Falls Bluetooth nicht bereits funktioniert, wählen Sie "Bluetooth einschalten".
- Klicken Sie nun auf die Schaltfläche "Koppeln (10) an der Unterseite der Maus und klicken Sie auf das neue Gerät, das in der Liste erscheint.
- Ihr Gerät wird nun eine Verbindung mit der Maus herstellen.
- Wenn Ihr Gerät das nächste Mal startet oder wenn Sie die Maus einschalten, klicken Sie einfach auf eine der Tasten und die Maus ist mit Ihrem PC verbunden.

Hinweis: Die Maustasten funktionieren richtig, wenn die Mauseinstellungen in MacOS für Rechtshänder eingestellt sind!

DPI switch

Um den DPI-Modus zu ändern, klicken Sie auf die Schaltfläche DPI .

DPI bedeutet Dots Per Inch (Punkte pro Zoll). Bei einer niedrigen DPI-Einstellung müssen Sie größere Bewegungen ausführen, um den Cursor über die gleiche Entfernung auf Ihrem Bildschirm zu bewegen, als bei einer höheren DPI-Einstellung. Wir empfehlen eine niedrigere DPI-Einstellung, damit Sie die Maus mit Ihrem Arm statt mit Ihrem Handgelenk bewegen, um RSI vorzubeugen.

Wartung

- Bringen Sie die Maus nicht mit Wasser in Berührung. Wasser könnte die elektronischen Teile im Inneren der Maus beschädigen. Um die Maus zu reinigen, trennen Sie das Gerät von Ihrem PC. Reinigen Sie die Maus nicht mit Alkohol oder mit Wasser und Seife. Dies würde die Beschichtung der Maus beschädigen. Wenn Sie die Maus reinigen möchten, verwenden Sie ein feuchtes Tuch auf Wasserbasis.
- Entfernen Sie keine der Gummiteile an der Unterseite der Maus. Sie können sie sonst nicht wieder anbringen und die Maus lässt sich nicht mehr so leichtgängig bewegen wie zuvor.
- Achten Sie darauf, dass der Laser an der Unterseite der Maus nicht verdeckt wird.

Fehlersuche

Funktioniert Ihre Maus nicht ordnungsgemäß oder haben Sie Probleme bei der Verwendung der Maus? Bitte befolgen Sie die unten aufgeführten Schritte.

- Prüfen Sie, ob die Maus richtig angeschlossen ist (Seite 4-6).
- Klicken Sie auf die Schaltfläche 'Koppeln' auf der Unterseite der Maus, um den Kopplungsvorgang zu starten. Prüfen Sie, ob das Gerät auf dem Bildschirm angezeigt wird. Wenn es nicht erscheint, starten Sie Ihren Computer neu.
- Testen Sie die Maus an einem anderen Gerät. Wenn sie immer noch nicht funktioniert, kontaktieren Sie uns über info@r-go-tools.com.

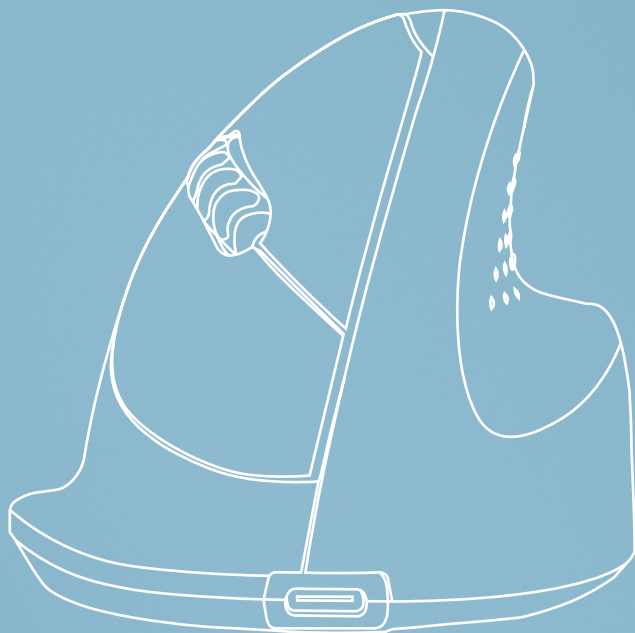

souris ergonomique

R-Go HE Basic

RG0HEBAMRWL

moyen | droite
Connexion Bluetooth

Sommaire

Aperçu du produit	21
Mise en place	22
Entretien et maintenance	24
Résolution des problèmes	25

Félicitations pour votre achat!

Notre souris ergonomique R-Go HE Basic est dotée d'une poignée verticale qui assure une position naturelle et détendue de votre main et de votre poignet. La souris stimule les mouvements de l'avant-bras plutôt que du poignet, ce qui évite les microtraumatismes répétés. Cette souris confortable soutient votre pouce et vos doigts et est aussi légère que possible, ce qui réduit la tension musculaire. L'HE est la voie vers une vie saine ! #stayfit

Systemanforderungen/Kompatibilität:
Windows XP/Vista/10/11, MacOS

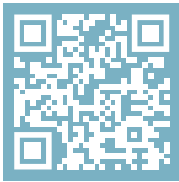

**Pour plus d'informations
sur ce produit,
scannez le code QR!**
https://r-go.tools/hebasic_web_fr

Aperçu du produit

- 01 Connexion pour le câble de chargement
- 02 Bouton gauche (principal)
- 03 Molette de défilement
- 04 Bouton droit (secondaire)
- 05 Capteur
- 06 Bouton de jumelage
- 07 Bouton DPI
- 08 Bouton marche/arrêt
- 09 Câble USB (pour le chargement uniquement)

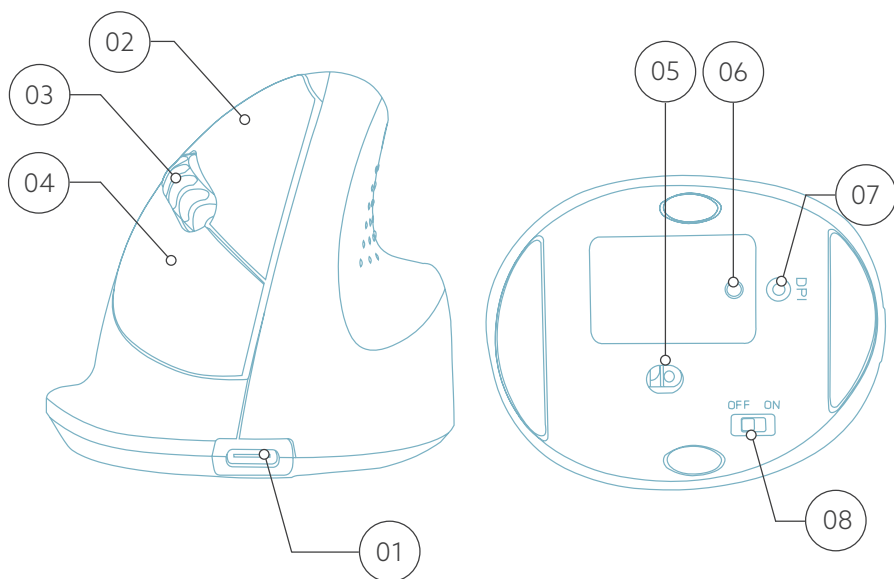
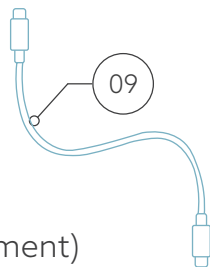

Configuration



Windows

- Basculez l'interrupteur ⁰⁸ en bas sur "ON".
- Cliquez sur l'icône Windows sur votre écran ou appuyez sur la touche Windows de votre clavier.
- Tapez "Bluetooth et autres paramètres de périphériques" et cliquez.
- Si Bluetooth ne fonctionne pas encore, cliquez sur la case à cocher pour activer Bluetooth.
- Dans la fenêtre qui s'affiche, cliquez sur "Ajouter un périphérique Bluetooth ou autre".
- Dans la nouvelle fenêtre, cliquez sur l'option "Bluetooth".
- Cliquez maintenant sur le bouton d'appariement ¹⁰ en bas de la souris et cliquez sur le nouvel appareil qui apparaît dans la liste.
- Votre appareil va maintenant établir une connexion avec la souris.
- La prochaine fois que votre appareil démarrera ou que vous allumerez la souris, il vous suffira de cliquer sur l'un des boutons pour que la souris soit connectée à votre PC.

Remarque: les boutons de la souris fonctionnent correctement lorsque les paramètres de la souris dans Windows sont réglés pour une utilisation par les droitiers!

Configuration

Mac Os

- Basculez l'interrupteur  en bas sur "ON".
- Cliquez sur l'icône Apple dans le coin supérieur gauche de l'écran et sélectionnez "Préférences Système".
- Dans la fenêtre qui apparaît, cliquez sur "Bluetooth".
- Si Bluetooth ne fonctionne pas encore, sélectionnez "Activer Bluetooth".
- Cliquez ensuite sur le bouton d'appariement  en bas de la souris et cliquez sur le nouveau périphérique qui apparaît dans la liste.
- Votre appareil va maintenant établir une connexion avec la souris.
- La prochaine fois que votre appareil démarrera ou que vous allumerez la souris, il vous suffira de cliquer sur l'un des boutons pour que la souris soit connectée à votre ordinateur.

Remarque: les boutons de la souris fonctionnent correctement lorsque les paramètres de la souris dans Windows sont réglés pour une utilisation par les droitiers!

Commutateur DPI

Pour modifier le mode DPI, cliquez sur le bouton DPI .

DPI signifie Dots Per Inch (points par pouce). Avec un DPI faible, vous devrez faire des mouvements plus importants pour que le curseur se déplace sur la même distance à l'écran, par rapport à un DPI plus élevé. Nous vous recommandons d'opter pour un DPI plus faible, afin de déplacer la souris avec votre bras plutôt qu'avec votre poignet, pour éviter les microtraumatismes répétés (RSI).

Entretien

- Ne mettez pas la souris en contact avec de l'eau. L'eau pourrait endommager les pièces électroniques à l'intérieur de la souris. Pour nettoyer la souris, déconnectez l'appareil de votre PC. Ne nettoyez pas la souris avec de l'alcool ou avec de l'eau et du savon. Cela endommagerait le revêtement de la souris. Si vous souhaitez nettoyer la souris, utilisez un chiffon humide à base d'eau.
- N'enlevez pas les parties en caoutchouc situées sous la souris. Vous ne pourrez pas les remettre en place et votre souris ne se déplacera plus aussi facilement qu'avant.
- N'obstruez pas le laser situé sous la souris.

Dépannage

Votre souris ne fonctionne pas correctement ou vous rencontrez des problèmes lorsque vous l'utilisez ? Veuillez suivre les étapes mentionnées ci-dessous.

- Vérifiez que la souris est correctement connectée (page 4-6).
- Cliquez sur le bouton "Pair" en bas de la souris pour lancer le processus d'appairage. Vérifiez si le périphérique apparaît à l'écran. S'il n'apparaît pas, redémarrez votre ordinateur.
- Testez la souris sur un autre appareil. Si elle ne fonctionne toujours pas, contactez-nous à l'adresse info@r-go-tools.com.



ergonomische muis

R-Go HE Basic

RG0HEBAMRWL

middel | rechts
Bluetooth-verbinding

Inhoud

Productoverzicht	4
Installatie	5
R-Go Break	7
Onderhoud	8
Problemen oplossen	9

Gefeliciteerd met uw aankoop!

Onze ergonomische R-Go HE Basic heeft een verticale grip die zorgt voor een natuurlijke, ontspannen houding van uw hand en pols. De muis stimuleert bewegingen vanuit de onderarm in plaats van de pols, wat RSI voorkomt. Deze comfortabele muis ondersteunt uw duim en vingers en is zo licht mogelijk, waardoor de spierspanning afneemt. HIJ is de weg naar een gezond leven! #stayfit

Systeemvereisten/Compatibiliteit:
Windows XP/Vista/10/11, MacOS



Voor meer informatie
over dit product,
scan de QR-code!
https://r-go.tools/hebasic_web_nl

Productoverzicht

- 01 Aansluiting voor oplaadkabel
- 02 Linker (primaire) knop
- 03 Scrollwiel
- 04 Rechter (secundaire) knop
- 05 Sensor
- 06 Koppelknop
- 07 DPI-knop
- 08 Aan/uit-knop
- 09 USB-kabel (alleen voor opladen)

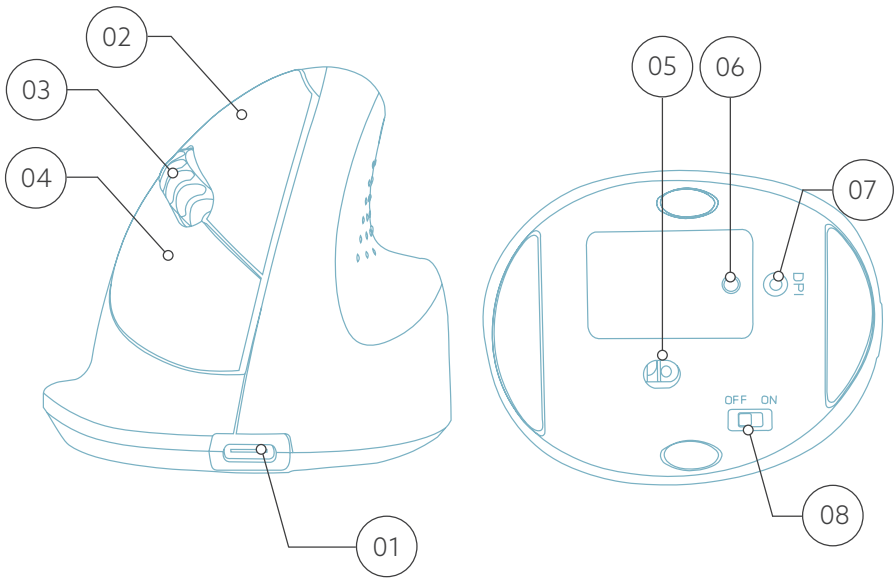
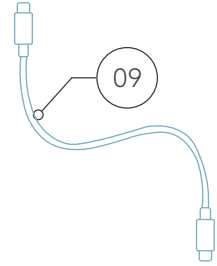

Setup

Windows

- Zet de schakelaar  aan de onderkant op "ON".
- Klik op het Windows-pictogram op uw scherm of druk op de Windows-toets op uw toetsenbord.
- Typ "Bluetooth en andere apparaatinstellingen" in en klik.
- Als Bluetooth nog niet werkt, klik dan op het selectievakje om Bluetooth in te schakelen.
- In het venster dat verschijnt klikt u op "Bluetooth of ander apparaat toevoegen".
- In het nieuwe venster klikt u op de optie "Bluetooth".
- Klik nu op de koppelingsknop  aan de onderkant van de muis en klik op het nieuwe apparaat dat in de lijst verschijnt.
- Uw apparaat maakt nu verbinding met de muis.
- De volgende keer dat uw apparaat opstart of wanneer u de muis aanzet, klikt u gewoon op een van de knoppen en de muis wordt met uw pc verbonden.

Let op: de muisknoppen werken correct wanneer de muisinstellingen in Windows staan ingesteld voor rechtshandig gebruik!

Setup

Mac Os

- Zet de schakelaar ⑧ aan de onderkant naar "ON".
- Klik op het Apple-pictogram in de linkerbovenhoek van het scherm en selecteer "Systeemvoorkeuren".
- In het venster dat verschijnt klikt u op "Bluetooth".
- Als Bluetooth nog niet werkt, selecteer dan "Bluetooth inschakelen".
- Klik nu op de koppelingsknop ⑩ aan de onderkant van de muis en klik op het nieuwe apparaat dat in de lijst verschijnt.
- Uw apparaat maakt nu verbinding met de muis.
- De volgende keer dat uw apparaat opstart of wanneer u de muis inschakelt, klikt u gewoon op een van de knoppen en de muis wordt met uw pc verbonden.

Let op: de muisknoppen werken correct wanneer de muisinstellingen in MacOS staan ingesteld voor rechtshandig gebruik!

DPI-schakelaar

Om de DPI-modus te wijzigen, klikt u op de knop DPI ⑪.

DPI betekent Dots Per Inch. Met een lage DPI moet u grotere bewegingen maken om de cursor dezelfde afstand op uw scherm te laten afleggen dan met een hogere DPI. Wij raden een lagere DPI-instelling aan, zodat u de muis met uw arm beweegt in plaats van met uw pols om RSI te voorkomen.

Onderhoud

- Breng de muis niet in contact met water. Water kan de elektronische onderdelen in de muis beschadigen. Om de muis schoon te maken, koppelt u het apparaat los van uw pc. Reinig de muis niet met alcohol of met water en zeep. Dit beschadigt de coating van de muis. Als u de muis wilt schoonmaken, gebruik dan een vochtige doek op waterbasis.
- Verwijder de rubberen onderdelen aan de onderkant van de muis niet. U kunt ze dan niet meer terugplaatsen en uw muis zal niet meer zo soepel bewegen als voorheen.
- Hinder de laser aan de onderkant van de muis niet.

Problemen oplossen

Werkt uw muis niet naar behoren of ondervindt u problemen tijdens het gebruik? Volg de onderstaande stappen.

- Controleer of de muis goed is aangesloten (pagina 4-6).
- Klik op de knop "Koppelen" aan de onderkant van de muis om het koppelingsproces te starten. Controleer of het apparaat op het scherm verschijnt. Als het niet verschijnt, start u de computer opnieuw op.
- Test de muis op een ander apparaat. Als de muis nog steeds niet werkt, neem dan contact met ons op via info@r-go-tools.com.